

Zestaw do zawieszenia oprawy – SENSEA

Zawieszka przeznaczona jest do opraw SENSEA okrągłych: OS-SEN5087OKB-10 i OS-SEN5087OKCZ-00. Wykonana jest z aluminium pomalowanego na kolor biały lub czarny. Zaletą jest estetyczne wykonanie oraz dbałość o szczegóły. Przed rozpoczęciem montażu należy odłączyć zasilanie i uważnie przeczytać instrukcję montażu lampy. Prace montażowe i konserwacyjne mogą wykonywać wyłącznie wyspecjalizowani elektrycy z uprawnieniami SEP zgodnie z miejscowymi przepisami bezpieczeństwa pracy. Wprowadzenie jakichkolwiek zmian technicznych lub niedostosowanie się do instrukcji spowoduje utratę gwarancji na dany produkt.

Podczas montażu należy pamiętać o bezpieczeństwie osób znajdujących się w pobliżu.



INSTRUKCJA MONTAŻU

1. Wyłączyć zasilanie.
2. Podłączyć przewód zawieszki oprawy do przewodu zasilającego 220-240V.
3. Przykręcić obudowę oprawy SENSEA do zestawu zawieszenia oprawy.
4. Zamontować źródło światła w pierścieniu wewnętrznym oprawy SENSEA oraz zamontować w gnieździe zasilającym.
5. Wcisnąć źródło światła z pierścieniem wewnętrznym w obudowę oprawy.
6. Włączyć zasilanie

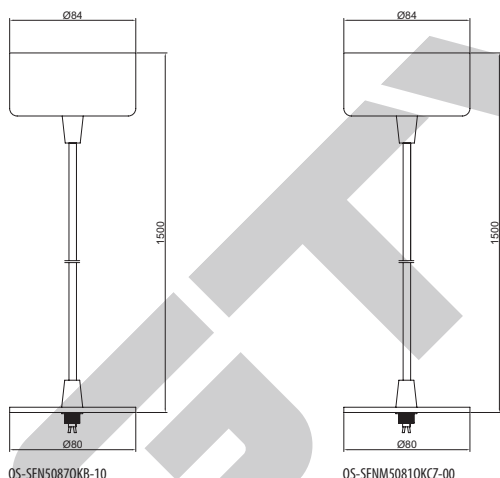

Indeks	Model	Kolor	Stopień ochrony	Materiał	Waga	Kod EAN
OP-SENZWOKB-10	SENSEA	biały	IP20	Aluminium	0,18 kg	5902801000454
OP-SENZWOKCZ-00		czarny				5902801000447



Produkt spełnia wymagania Dyrektyw Unii Europejskiej i przepisów implementujących je do prawa krajowego. Więcej informacji znajduje się na stronie internetowej www.gtv.com.pl i w deklaracjach zgodności.

The hanger for the light fittings SENSEA

The hanger is designed for the round light fittings SENSEA. The light fitting is made of aluminium painted in white or black. The advantage is aesthetic performance and attention to details.

Before installation, disconnect the power supply (AC 220-240 V/50-60 Hz). Installation and maintenance work may only be performed by trained electricians authorised by the Electrical Engineers Association (SEP) in accordance with local safety regulations. Making any technical changes or failure to observe the instructions will void the warranty for the product. During installation, keep in mind the safety of persons in the vicinity.

ASSEMBLY INSTRUCTION

1. Turn off the power supply.
2. Connect the cable of the light fitting hanger to the power cable 220-240V.
3. Screw the housing of the light fitting SENSEA into the light fitting hanger set.
4. Install the light source in the internal ring of the light fitting SENSEA and install into the power socket.
5. Press the light source with the internal ring into the housing of the light fitting.
6. Turn on the power supply.

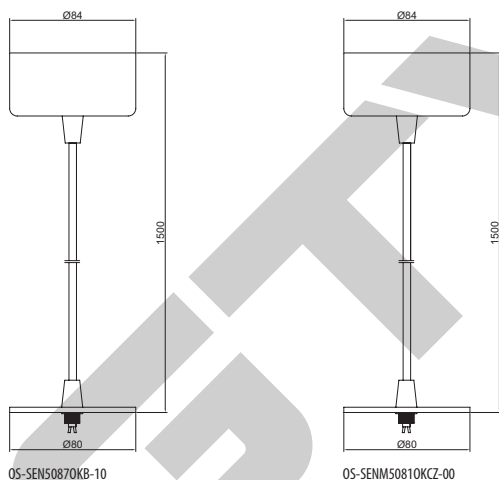

Index	Model	Colour	IP	Material	Weight	EAN Code
OP-SENZWOKB-10	SENSEA	white	IP20	aluminium	0,18 kg	5902801000454
OP-SENZWOKCZ-00		black				5902801000447



The product complies with the requirements of EU Directives and their transpositions into the national law. See the website at www.gtv.com.pl and the Declarations of Conformity for detailed information.

Das Gehäuse für SENSE Leuchten

Das Gehäuse ist für runde SENSE Leuchten bestimmt. Es wurde aus weiß oder schwarz angestrichenem Aluminium ausgeführt. Ästhetische Fertigung und Detailpflege sind wichtige Vorteile des Produktes.

Vor der Montage Netzversorgung abschalten (AC 220-240 V/50-60 Hz).

Die Montage- und Wartungsarbeiten dürfen ausschließlich von spezialisierten Elektrikern mit Berechtigungen vom Verein der Polnischen Elektriker [SEP] gemas den örtlichen Arbeitsschutzvorschriften durchgeführt werden. Die Einführung jeglicher technischer Änderungen oder die Nichtbefolgung dieser Bedienungsanleitung bewirkt den Verlust der Garantie für das gegebene Produkt. Während der Installation ist für die Sicherheit der sich in der Nahe befindenden Personen zu sorgen.

MONTAGEANLEITUNG

1. Energieversorgung ausschalten.
2. Die Leitung des Gehänges der Leuchte an das Netzkabel 220-240V anschließen.
3. Das Gehäuse der SENSE Leuchte an das Gehäuse anschrauben.
4. Die Lichtquelle in den Innenring der SENSE Leuchte einbauen und in der Versorgungsbuchse installieren.
5. Die Lichtquelle mit dem Innenring in das Gehäuse der Leuchte hineinpressen.
6. Energieversorgung einschalten

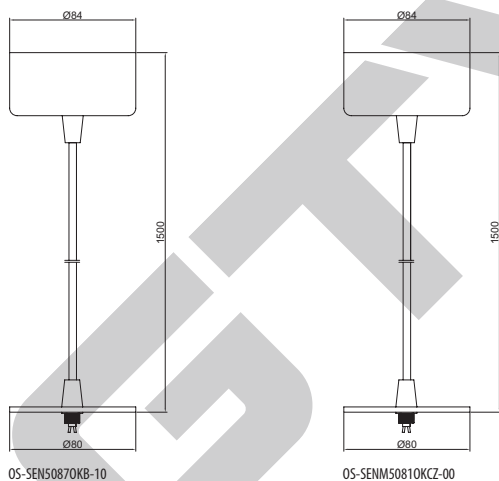

Index	Modell	Farbe	IP	Werkstoff	Gewicht	EAN
OP-SENZWOKB-10	SENSE	weiss	IP20	aluminium	0,18 kg	5902801000454
OP-SENZWOKCZ-00		schwarz				5902801000447



Das Produkt erfüllt Anforderungen der EU-Richtlinien und der Vorschriften, mit denen sie an das nationale Recht angepasst werden. Mehr Informationen auf www.gtv.com.pl und in Konformitätserklärungen.



Závěsné stínidlo pro svítidla SENSEA

Závěsné stínidlo je určeno pro okrouhlá svítidla SENSEA. Je vyrobeno z hliníku lakovaného bílou nebo černou barvou. Jeho výhodou je estetické zpřístupnění a pozornost k detailu.

Před začátkem montáže odpojte napájení ze sítě (AC 220-240 V/50-60 Hz).

Montážní práce a údržbu smí provádět výhradně specializovaní elektrikáři s oprávněním SEP ve shodě s místními předpisy o bezpečnosti práce. Zavedení jakýchkoli technických změn nebo nedodržení návodu způsobuje ztrátu záruky na dany výrobek. Při montáži nezapomeňte na bezpečnost osob, vyskytujících se v okolí.



NÁVOD K MONTÁŽI

1. Vypněte napájení.
2. Připojte kabel stínidla k napájecímu kabelu 220-240V.
3. Přišroubujte tělo svítidla SENSEA k závěsnému stínidlu.
4. Připojte zdroj světla do vnitřního prstence svítidla SENSEA a namontujte ho do napájecí zásuvky.
5. Zasuňte zdroj světla s vnitřním prstencem do krytu svítidla.
6. Zapněte napájení

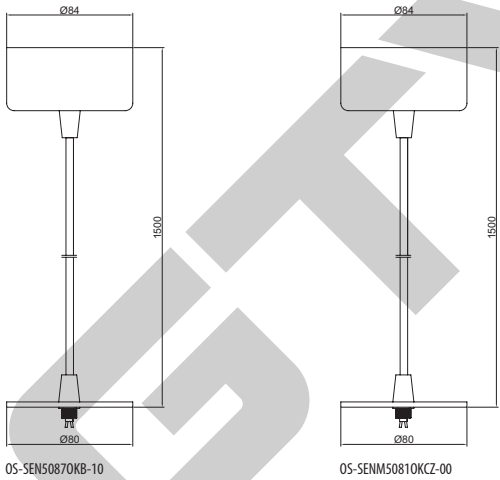

Index	Model	Barva	IP	Material	vaha	EAN
OP-SENZWOKB-10	SENSEA	bílá	IP20	Aluminium	0,18 kg	5902801000454
OP-SENZWOKCZ-00		černá				5902801000447



Výrobek vyhovuje požadavkům Směrnice Evropské unie a vnitrostátních předpisů, které je implementují do národní legislativy. Více informací najdete na internetové stránce, viz odkaz www.gtv.com.pl a v prohlášeních o shodě

Závesné tienidlo pre svetidlá SENSEA

Závesné tienidlo je určené pre okrúhle svetidlá SENSEA. Je vyrobené z hliníku lakovaného bielou alebo čiernou farbou. Jeho výhodou je estetické spracovanie a pozornosť k detailu.

Pred zahajením montáže je potrebné vypnúť sieťové napájanie (AC 220-240 V/50-60 Hz).

Montážne práce a údržbu môžu vykonávať vyhradne špecializovaní elektrotechnici s odbornou spôsobilosťou na TZE podľa lokálnych predpisov bezpečnosti práce. Uskutočňovanie akýchkoľvek technických zmien alebo nedodržovanie navodu ma za následok stratu záruky na daný produkt. Počas montáže je potrebné brať ohľad na bezpečnosť osob nachádzajúcich sa v blízkosti.



NÁVOD NA MONTÁŽ

1. Vypnite napájanie
2. Prípojte kábel závesného tienidla k napájacímu káblu 220-240V.
3. Priskrutkujte kryt svetidla SENSEA k závesnému tienidlu.
4. Prípojte zdroj svetla do vnútorného prstenca svetidla SENSEA a namontujte ho do napájacej zásuvky.
5. Zasuňte zdroj svetla s vnútorným prstencom do krytu svetidla.
6. Zapnite napájanie.

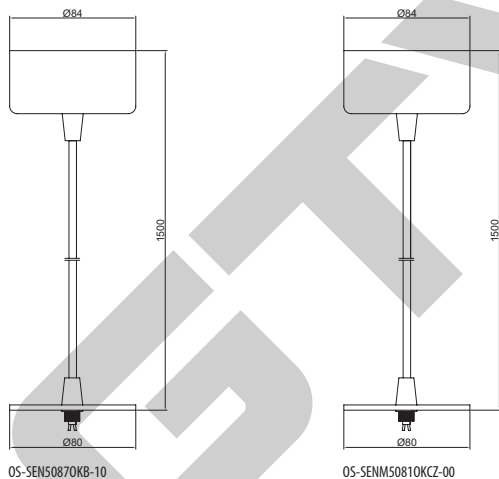

Index	Model	Farba	IP	Material	Hmotnosť	EAN
OP-SENZWOKB-10	SENSEA	biela	IP20	Aluminium	0,18 kg	5902801000454
OP-SENZWOKCZ-00		čierna				5902801000447



Tento produkt spĺňa požiadavky smerníc a nariadení Európskej unie, ktoré sú implementované do miestnych právnych predpisov. Viac informácií najdete na internetových stránkach www.gtv.com.pl a vo vyhlásení o zhode.

Подвеска предназначена для ветильников SENSEA.

Подвеска предназначена для круглых светильников SENSEA. Изготовлена из алюминия, окрашенного в белый или черный цвет. Преимуществом является эстетическое исполнение и внимание к деталям.

Перед началом установки отключите источник питания (АС 220-240 В/50-60 Гц).

Монтаж и техническое обслуживание может осуществляться только специализированными электриками с разрешениями SEP в соответствии с местными правилами техники безопасности. Внесение каких-либо технических изменений или невыполнение указаний данного руководства приведет к аннулированию гарантии на данное устройство. Во время установки следует помнить о собственной безопасности и безопасности находящихся поблизости лиц.

ИНСТРУКЦИЯ ПО МОНТАЖУ

1. Выключить питание.
2. Подключить провод подвески светильника к проводу питания 220-240В.
3. Привинтить корпус светильника SENSEA к подвеске светильника.
4. Установить источник света во внутреннем кольце светильника SENSEA и подсоединить к разъему питания.
5. Защелкнуть источник света с внутренним кольцом в корпусе светильника.
6. Включить питание

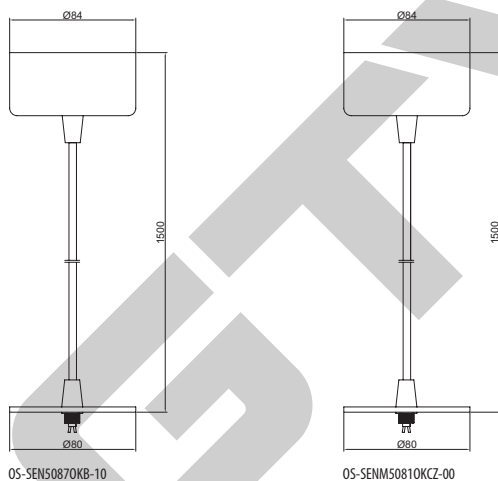

Индекс	Модель	Цвет	IP	Материал	Вес	EAN
OP-SENZWOKB-10	SENSEA	белый	IP20	Алюминий	0,18 kg	5902801000454
OP-SENZWOKCZ-00		чёрный				5902801000447



Продукт соответствует требованиям Директив Евросоюза и законоположений имплементирующих их в национальное законодательство. Дополнительная информация находится на веб-сайте www.gtv.com.pl и в декларациях соответствия



A függesztő elem a kerek SENSE lámpatestek felerősítésére szolgál

A függesztő elem a kerek SENSE lámpatestek felerősítésére szolgál. Alumíniumból készül fehérre vagy feketere festett változatban. Előnye az esztétikus kivitelezés és a részletek kidolgozottsága.

A szerelés megkezdése előtt valasszuk le a hálózati feszültséget (AC 220-240 V/50-60 Hz).

A szerelési és karbantartási munkákat kizárólag szakképzett, erre jogosult villanyszerelők végezhetik, a helyi munkavedelmi szabályok betartásával. Barmifele műszaki változtatás a termeken vagy az utasítás be nem tartása a jótallas elvesztést vonja maga után. A szerelés során ügyeljünk a közelben tartózkodó személyek biztonságára.

SZERELÉSI UTASÍTÁS

1. Kapcsolja ki az áramellátást.
2. Kösse össze a lámpatest függesztő elemének vezetékét a 220-240 V-os hálózati vezetékkel.
3. Csavarozza rá a SENSE lámpatest búróját a lámpatest felerősítésére szolgáló készlethez.
4. Helyezze be a fényforrást a SENSE lámpatest belső gyűrűjébe majd azt a csatlakozó aljzatba.
5. Helyezze be a belső gyűrűbe szerelt fényforrást a lámpatest házába.
6. Kapcsolja be az áramellátást.

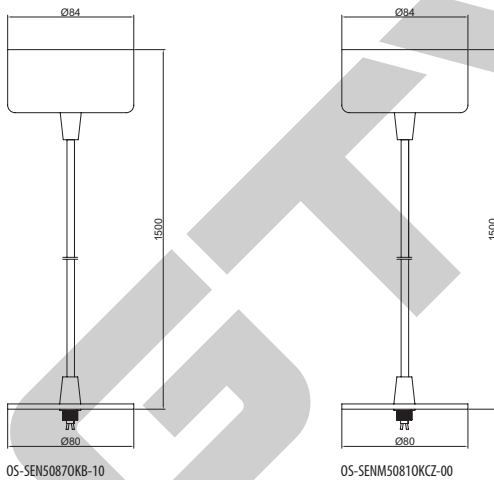

Index	Modell	Szín	IP	Anyag	súly	EAN
OP-SENZWOKB-10	SENSE	fehér	IP20	Alumínium	0,18 kg	5902801000454
OP-SENZWOKCZ-00		fekete				5902801000447



A termék teljesíti az európai uniós direktívák és az azokat a hazai (lengyel) jogrendbe beemelő jogszabályok követelményeit. Részletesebb tájékoztatás a www.gtv.com.pl honlapon és a megfelelőlegi nyilatkozatokban található.

Pakabinimas pritaikytas prie SENSE šviestuvų

Pakabinimas pritaikytas prie apvaliųjų SENSE šviestuvų. Pakabinimas pagamintas iš balta arba juoda spalva nudažyto aliuminio. Didelis pakabinimo privalumas – estetiškumas ir gamintojo skirtas dėmesys smulkmenoms.

Prieš montuodami šviestuvą, atjunkite elektros tiekimą (AC 220-240 V/50-60 Hz).

Montavimo ir priežiūros darbus gali atlikti tik elektriko sertifikata turintis specialistas; šiuos darbus jis privalo atlikti, laikydamasis vietinių darbo saugos taisyklių. Atlikus bet kokius techninius pakeitimus arba nesilaikant instrukcijos, tuojau pat nustoja galioti šio gaminio garantija.

Atlikdami montavimo darbus, nepamirškite apie šalia esančių asmenų saugą



MONTAVIMO INSTRUKCIJA

1. Išjunkite elektros maitinimą.
2. Šviestuvo pakabinimo laidą prijunkite prie 220-240V maitinimo laido.
3. SENSE šviestuvo korpusą prisukite prie šviestuvo pakabinimo rinkinio.
4. Šviesos šaltinį įsukite į vidinį SENSE šviestuvo žiedą bei sumontuokite maitinimo rozetęje.
5. Šviesos šaltinį su vidiniu žiedu įspauskite į šviestuvo korpusą.
6. Įjunkite elektros maitinimą

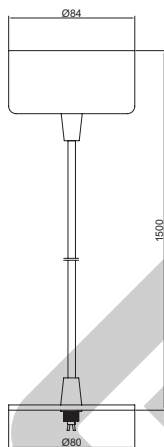

OS-SEN50870KB-10

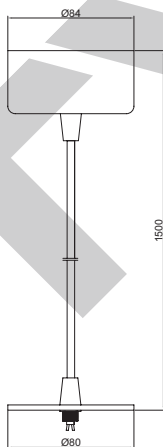

OS-SEN50810KCZ-00

Indeksas	Modelis	Spalva	IP	Medžiaga	Svoris	EAN
OP-SENZWOKB-10	SENSE	balta	IP20	Aliuminis	0,18 kg	5902801000454
OP-SENZWOKCZ-00		juoda				5902801000447



Šis produktas atitinka Europos Sąjungos direktyvų ir nacionalinės teisės reikalavimus. Išsami informacija pateikiama tinklalapyje www.gtv.com.pl ir atitikties deklaracijose.

Le support de suspension aux lampes SENSEA.

Le support de suspension est destiné aux lampes SENSEA rondes. Il est fabriqué en aluminium peint en blanc ou en noir. L'avantage est son apparence esthétique et une grande attention portée sur les détails.

Avant de commencer l'installation, coupez l'alimentation réseau (AC 220-240 V/50-60 Hz).

Les travaux de montage et d'entretien ne peuvent être effectués que par des électriciens qualifiés, détenant une licence de l'Association des Électriciens polonais, conformément aux règlements locaux visant la sécurité au travail. L'apport de modifications techniques de toute nature ou le non-respect des instructions de ce mode d'emploi entraîne la perte de garantie sur le produit. Lors de l'installation, veillez à sécuriser les personnes à proximité.

MODE DE MONTAGE

1. Débrancher l'alimentation.
2. Raccorder le fil du support de suspension de la lampe au câble d'alimentation 220-240V.
3. Visser le boîtier de la lampe SENSEA au support de suspension.
4. Installer une ampoule dans l'anneau interne de la lampe SENSEA et raccorder à la prise d'alimentation.
5. Insérer l'ampoule avec l'anneau interne dans le boîtier de la lampe
6. Brancher l'alimentation

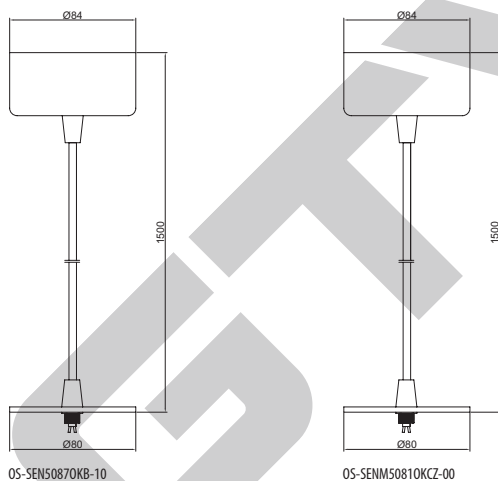

Index	Modele	Couleur	IP	Materiel	Poids	EAN
OP-SENZWOKB-10	SENSEA	blanc	IP20	Aluminium	0,18 kg	5902801000454
OP-SENZWOKCZ-00		noir				5902801000447



Le produit répond aux exigences des Directives de l'Union européenne et des règlements pris pour leur application dans le droit national. Plus d'informations sur le site Web www.gtv.com.pl et dans les déclarations de conformité.



Il supporto ai faretti SENSEA

Il supporto destinato ai faretti SENSEA rotondi. Il faretto è realizzato in alluminio laccato di colore bianco o nero. Tra i suoi vantaggi vi sono la realizzazione estetica e l'attenzione al dettaglio.

Prima di iniziare il montaggio, bisogna staccare la tensione di rete (AC 220-240 V/50-60 Hz).

Le operazioni di montaggio e di manutenzione possono essere eseguite esclusivamente da elettricisti professionisti con l'abilitazione SEP conformemente alle norme di sicurezza sul lavoro locali. Qualsiasi tipo di modifica tecnica o l'inosservanza dell'istruzione comporterà la decadenza della garanzia per un dato prodotto. Durante il montaggio bisogna ricordarsi della sicurezza delle persone che si trovano nelle vicinanze.

ISTRUZIONI PER IL MONTAGGIO

1. Scollegare l'alimentazione.
2. Collegare il cavo del supporto del faretto al cavo di alimentazione 220-240V.
3. Avvitare l'alloggiamento del faretto SENSEA al kit di sospensione del faretto.
4. Installare la sorgente luminosa nell'anello interno del faretto SENSEA ed installare nel portalampada.
5. Spingere la sorgente luminosa nell'alloggiamento del faretto assieme all'anello interno.
6. Accendere l'alimentazione.

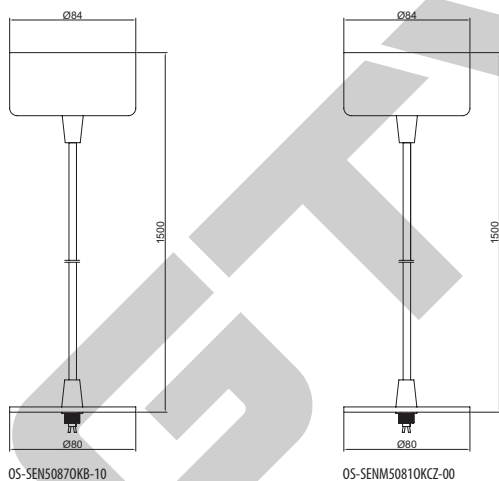

Indice	Modell	Colore	IP	Materiale	Peso	EAN
OP-SENZWOKB-10	SENSEA	bianco	IP20	Alluminio	0,18 kg	5902801000454
OP-SENZWOKCZ-00		nero				5902801000447



Il prodotto soddisfa i requisiti delle Direttive Europee e delle norme che le implementano alla legge nazionale. Maggiori informazioni sul sito internet www.gtv.com.pl e nelle dichiarazioni di conformità.

O gancho destina-se para luminárias SENSE.

O gancho destina-se para luminárias SENSE redondas. Feito em alumínio pintado de branco ou preto. As suas vantagens são: acabamento estético e atenção aos detalhes.

Antes de iniciar a montagem, desconectar a alimentação eléctrica (AC 220-240 V/50-60 Hz).

Os trabalhos de montagem e conservação podem ser realizados apenas por electricistas autorizados com o certificado SEP, de acordo com as normas de segurança do país em questão. A realização de quaisquer modificações técnicas ou a falta de aplicação das disposições do manual tem a sua consequência na perda da garantia do produto. Durante a montagem e preciso cuidar pela segurança das pessoas presentes no local.

INSTRUÇÕES DE MONTAGEM

1. Desligar a fonte de alimentação.
2. Conectar o cabo do gancho da luminária ao cabo de alimentação elétrica de 220-240V.
3. Aparafusar a caixa da luminária SENSE ao conjunto para suspensão da luminária.
4. Instalar a fonte de luz no anel interior da luminária SENSE e instalar na tomada da fonte de alimentação.
5. Empurrar a fonte de luz com o anel interior para o dentro da caixa da luminária.
6. Ligar a fonte de alimentação.

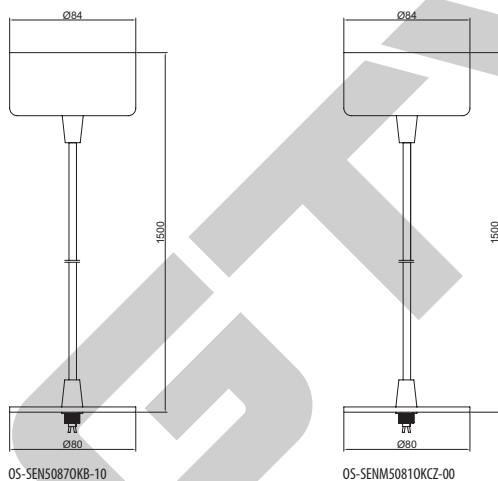

Referencia	Modelo	Cor	IP	Material	Peso	EAN
OP-SENZWOKB-10	SENSE	branco	IP20	Aluminio	0,18 kg	5902801000454
OP-SENZWOKCZ-00		preto				5902801000447



O produto concorda com os requisitos das Directivas da União Europeia e as disposições da sua implementação nas leis nacionais. Mais informação encontra-se na página www.gtv.com.pl e nas declarações de conformidade.

Sistemul de prindere este destinat carcaselor SENSE

Sistemul de prindere este destinat carcaselor SENSE rotunde. Produsul este executat din aluminiu vopsit în culoarea albă sau neagră. Se remarcă prin execuția estetică și detaliile delicate.

Înainte de începerea montajului trebuie să se decupleze alimentarea de la rețeaua electrică (AC 220-240 V/50-60 Hz). Lucrările de montare și conservare trebuie să fie efectuate în exclusivitate numai de către electricieni calificați, în conformitate cu normele de securitate a muncii aplicabile local. Efectuarea oricărui tip de modificări tehnice sau nerespectarea prezentelor instrucțiuni va avea ca efect pierderea garanției pentru produs. În timpul montajului trebuie să se ia în calcul siguranța persoanelor care se găsesc în zona de montare.

INSTRUCȚIUNI DE MONTARE

1. Oprii alimentarea
2. Conectați cablul sistemului de prindere pentru carcasă la cablul de alimentare 220-240V.
3. Montați corpul carcasei SENSE pe sistemul de prindere a acesteia.
4. Montați sursa de iluminare în inelul interior al carcasei SENSE și conectați-o la sursa de alimentare.
5. Introduceți sursa de iluminare împreună cu inelul interior în corpul carcasei.
6. Porniți alimentarea

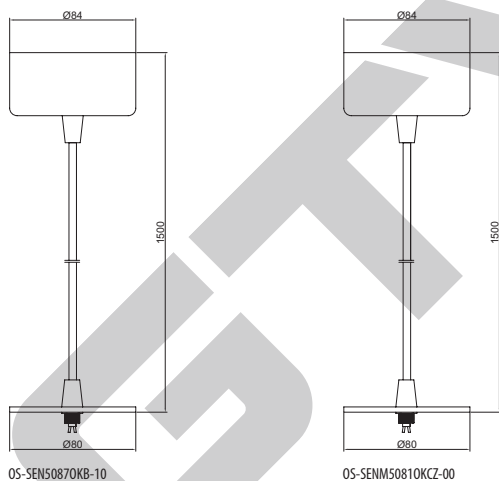

Index	Modelul	Culoare	IP	Materiă	Greutate	EAN
OP-SENZWOKB-10	SENSE	alb	IP20	aluminiu	0,18 kg	5902801000454
OP-SENZWOKCZ-00		negru				5902801000447



Produsul îndeplinește cerințele Directivelor Uniunii Europene și normele de implementare a acestora în legislația locală. Mai multe informații veți putea găsi pe pagina de Internet www.gtv.com.pl și în declarațiile de conformitate